



VKM 33309

Termékinformáció - 2010. július



Citroën



A KÉSZLET TARTALMA



Járműgyártó	Modell	Motor	Motorkód
Citroën	C2	1,4 16V	ET3J4
	C3	1,4 16V	ET3J4

A Citroëntől eltérően az SKF a következő három alkatrészt egyesítve egy teljes készletet kínál:

- 1 dugattyú (1)
- 1 csavar (2)
- 1 fesztítő (3)

Ez a **beszerelésre kész** SKF VKM 33309 készlet a következőket biztosítja:

- egyszerűsíti a rendelést,
- időt takarít meg.

CITROËN		
VKM 33309	5757.E1	5751 H2
1 dugattyú	1 dugattyú	1 fesztítő
1 fesztítő	1 csavar	1 csavar
1 csavar		

2 csavar 1 helyett!

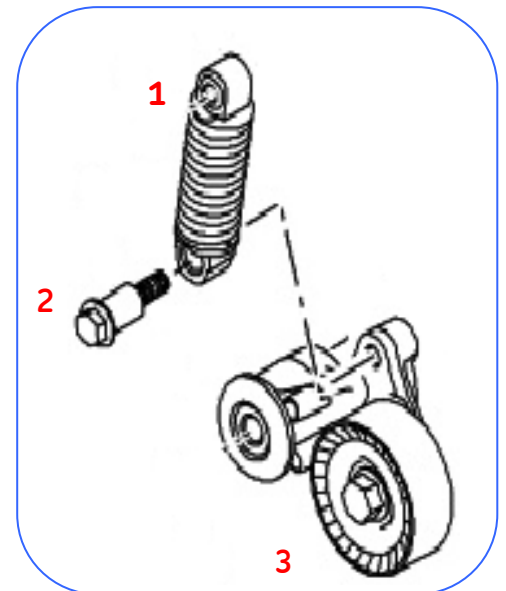

A VKM 33309 csak a "Stop and Start" alkalmazások esetén használatos.

A VKM 33309 a 2010. szeptemberi RFU-n kerül bemutatásra, a VKMA 33309 készletben, ami tartalmazni fogja a BV-VKM 33309 fesztítőt és a VKMV 6PK1030 szíjat.

Ez a készlet megfelel az SKF azon stratégiájának, hogy mindig hiánytalan pótalkatrész-csomagot biztosítson vásárlóinak a kulcsfontosságú vagy műszakilag lényeges alkalmazásokban.

© Az SKF az SKF Csoport bejegyzett védjegye.

© SKF Csoport 2010

A jelen kiadvány tartalma a kiadó szerzői joga által védett, annak írásos engedélye nélkül sem részben, sem egészben nem reprodukálható. A jelen kiadvány által tartalmazott információ pontosságáért a kiadó minden erőfeszítést megtett, és nem vállal felelősséget semmilyen közvetlen vagy közvetett kárért vagy veszteségért, amely a jelen információ felhasználásából keletkezett.

